

KSSL107

INSTRUCȚIUNI DE ASAMBLARE

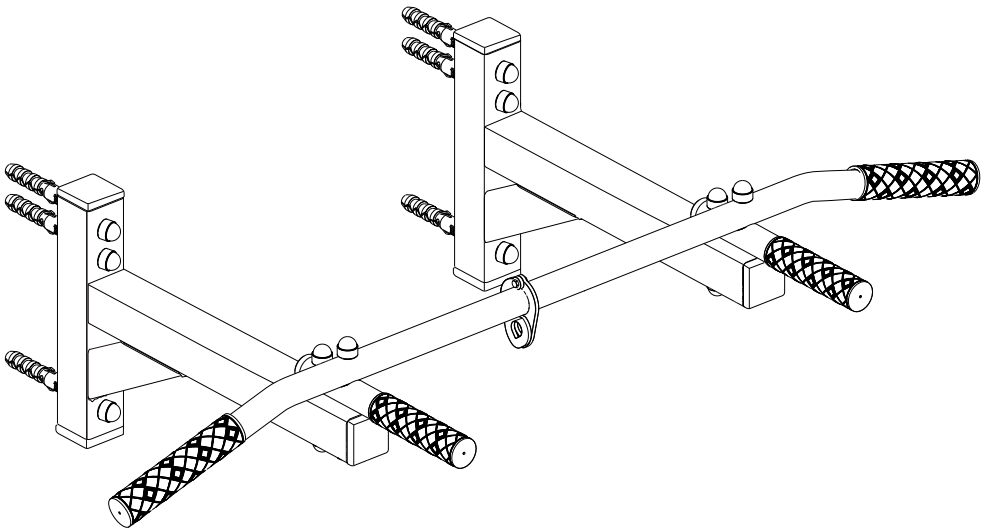

KSPORT

WWW.K-SPORT-DE.DE

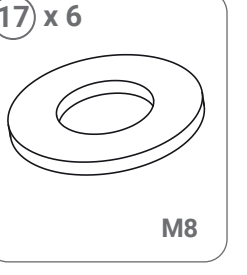
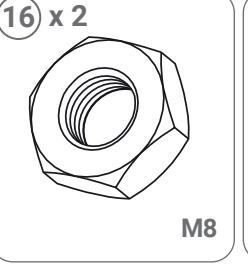
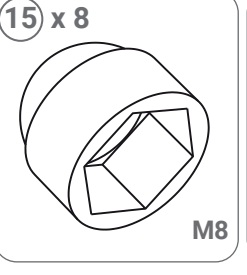
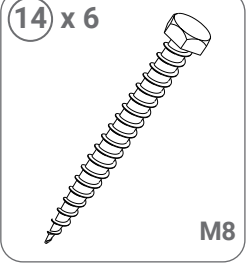
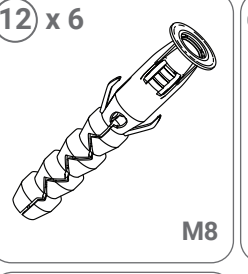
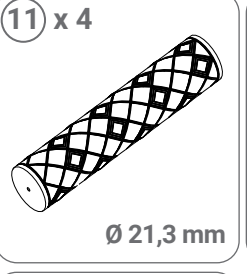
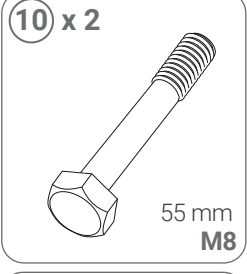
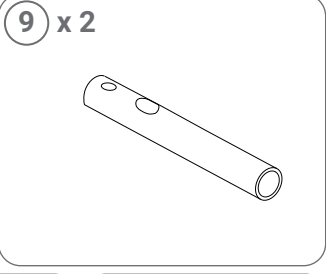
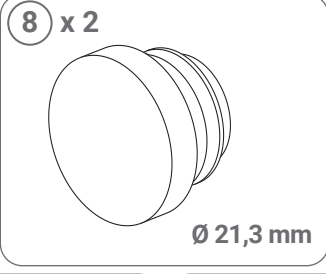
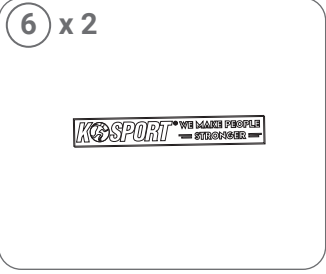
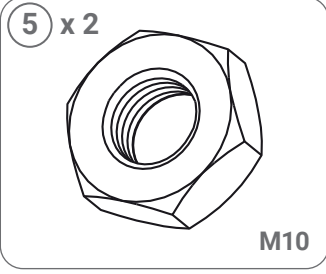
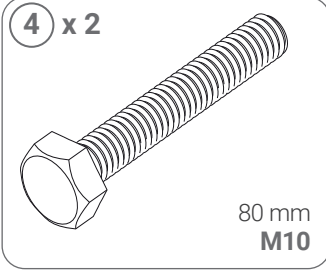
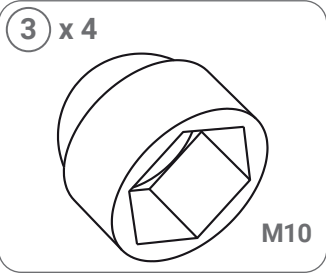
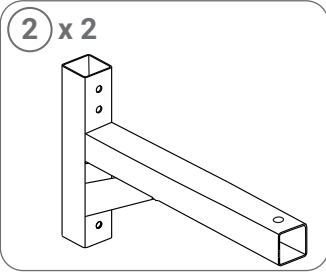
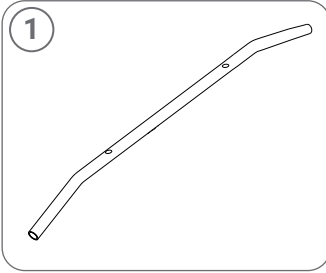

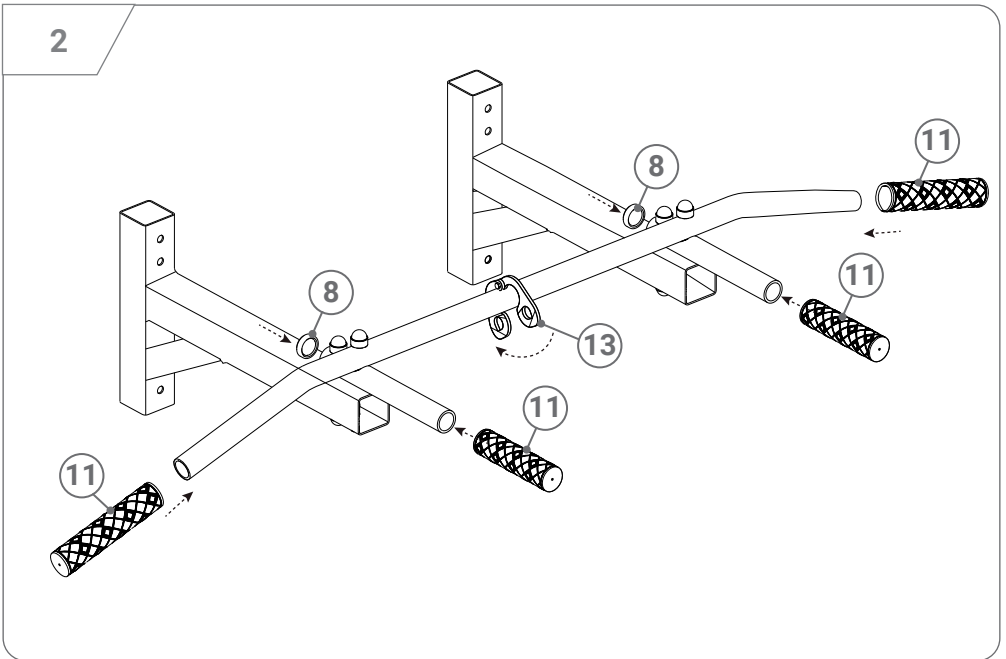
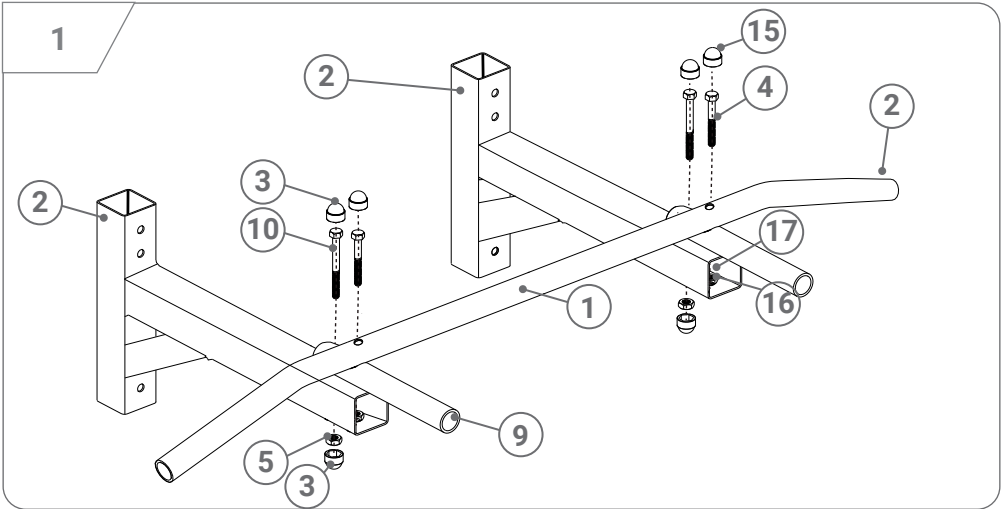

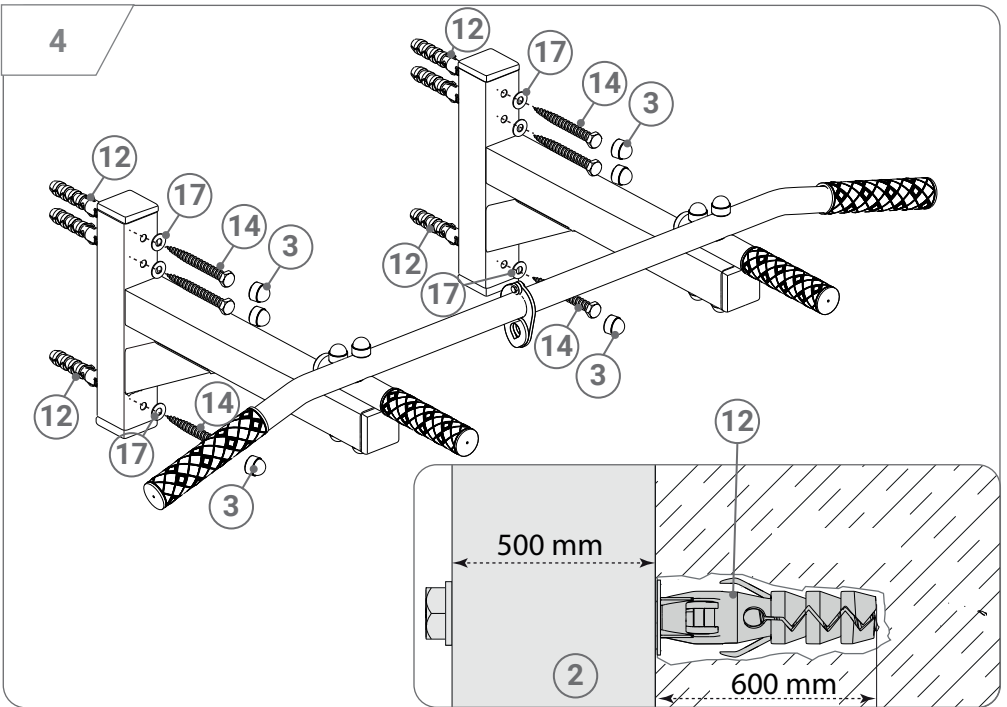
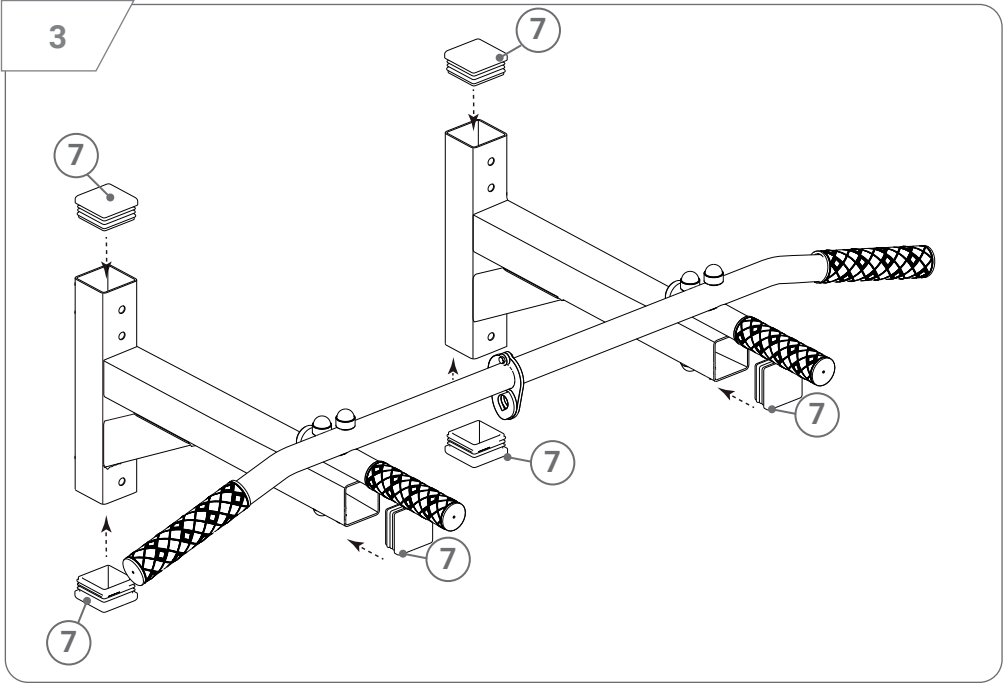

INFORMAȚII PRIVIND SIGURANȚA

SIGURANȚĂ

Produs pentru uz casnic. **CITIȚI INSTRUCȚIUNILE DE UTILIZARE ÎNAINTE DE UTILIZARE PRIN. VĂ RUGĂMĂ RESPECTAȚI INSTRUCȚIUNILE DE UTILIZARE:**

1. Încălziți-vă întotdeauna înainte de antrenament pentru a evita rănilile.
2. Consultați un medic pentru a determina eventualele restricții înainte de a utiliza aparatul. Acest lucru este valabil în special pentru persoanele cu afecțiuni cardiace, probleme de tensiune arterială și colesterol. Este necesară o decizie a medicului pentru persoanele care urmează un tratament sau iau medicamente pentru boli pentru care activitățile sportive pot fi contraindicate.
3. Așezați aparatul pe o suprafață plană și stabilă.
4. Dacă dispozitivul scârțâie sau scoate zgomote ciudate, opriți antrenamentul. Dacă observați simptome îngrijorătoare, cum ar fi dureri acute în anumite zone ale corpului în timpul antrenamentului, informați un medic. Exercițiile efectuate în mod incorect pot duce la afectarea sănătății dumneavoastră.
5. Aparatul ar trebui să fie asigurat împotriva accesului copiilor.
6. În jurul dispozitivului trebuie să existe un spațiu liber de cel puțin 0,6 metri pentru a permite accesul ușor la o cale de evacuare în caz de defecțiune sau accident.
7. Înainte de instruire, verificați dacă aparatul funcționează corect și strângeți șuruburile de fixare. Verificați fixarea frânghiilor și a altor elemente de legătură. Piesele consumabile trebuie înlocuite atunci când sunt uzate.
8. Dispozitivul poate fi utilizat numai dacă este în stare de funcționare. În caz contrar, vă rugăm să contactați producătorul și să întrerupeți antrenamentul.
9. Produsul este destinat exclusiv adulților. Copiii îl pot utiliza sub supravegherea și responsabilitatea adulților.
10. Nu introduceți în orificii nimic altceva decât ceea ce este specificat în instrucțiuni.
11. Fiți atenți la toate piesele proeminente și dispozitivele de reglare care ar putea interfera cu exercițiile.
12. Aparatul poate fi utilizat numai conform destinației.
13. Efectuați întotdeauna exercițiile fizice în haine și adidași confortabili. Hainele largi nu sunt recomandabile, deoarece se pot prinde de elementele structurale sau în roată.
14. Aparatul este destinat exclusiv uzului casnic. Utilizarea în orice alt scop este interzisă.
15. Transportați aparatul în poziția corectă pentru a evita rănirea. Dacă este necesar, solicitați asistența unei terțe persoane pentru transport.
16. Aparatul trebuie asamblat în conformitate cu instrucțiunile. În cazul în care aparatul este incomplet, vă rugăm să contactați producătorul la următoarea adresă de e-mail: info@k-sport-de.de și să precizați numărul de articol al articolului lipsă.
17. În cazul în care aparatul nu poate fi montat din motive tehnice (de exemplu, nu există deschidere disponibilă, deschiderea într-un loc diferit, piesă strâmbă etc.), vă rugăm să contactați producătorul la următoarea adresă de e-mail: info@k-sport-de.de și să anexați o fotografie a piesei defecte.

ATENȚIE: Nu ne asumăm nicio răspundere pentru daunele cauzate de utilizarea necorespunzătoare a aparatului sau de nerespectarea instrucțiunilor.

INSTRUCȚIUNI DE ÎNTREȚINERE: Aparatul trebuie curățat cu o cârpă moale și umedă. Nu folosiți substanțe chimice agresive. Protejați-l de umiditate și coroziune.

Încălzirea: Scopul încălzirii este de a pregăti corpul pentru antrenament. Aceasta crește temperatura corpului, ceea ce reduce riscul de accidentare. Mai jos veți găsi exemple de exerciții de încălzire - efectuați fiecare dintre ele timp de cel puțin 30 de secunde.

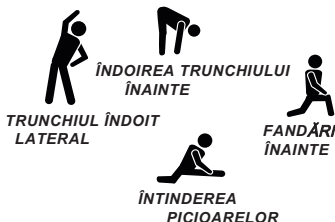

Producător
K-Sport Polska
K-SPORT.COM.PL Rzepiennik
Biskupi, 214
33-163 Rzepiennik Strzyżewski
Polska
(12) 2251622
biuro@k-sport.com.pl

Vânzări/Service
K-Sport
Rzepiennik Biskupi,
214
33-163 Rzepiennik
Strzyżewski
+48 12 225 1622
info@ksport.ro